

### Part No. 68196

#### Applications

Saturn Vue (10-08)  
VIO = 61,470

#### Problem

The air conditioning compressor for the 2008-2010 Saturn Vue underwent an O.E. design change. This change required a new and different compressor model and related items including a new belt, suction and condenser hoses, mounting bolts and a wire connector. Along with all the required components, this labor intensive procedure includes removal of the right front tire/wheel, lowering the frame rail and cutting off a mounting tab on the intake manifold.

#### Solution

With the original compressor design no longer available, Four Seasons<sup>®</sup> introduces a drop-in compressor that does not require any extra components for compressor replacement.

Four Seasons<sup>®</sup> drop-in replacement compressor P/N 68196 matches original production fit, form and function for easy, trouble-free installation.

### Four Seasons<sup>®</sup>

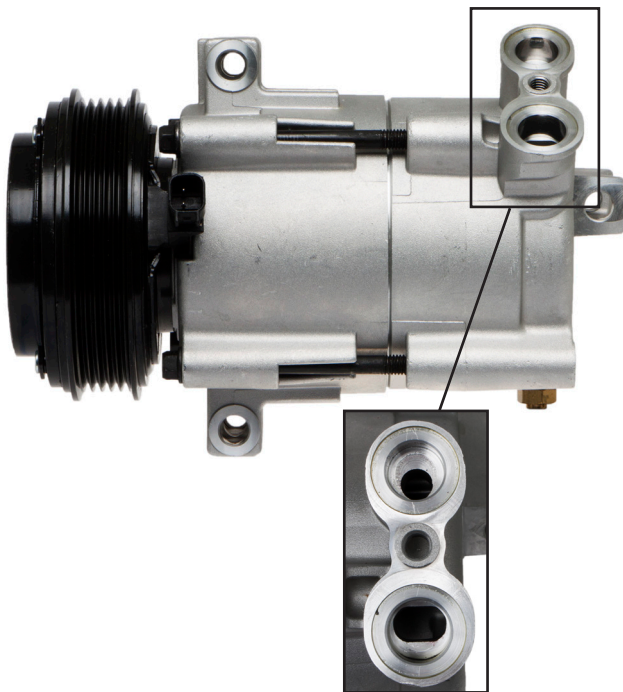

Four Seasons<sup>®</sup> matches the original production design and does not require additional parts

### O.E. Dealerships

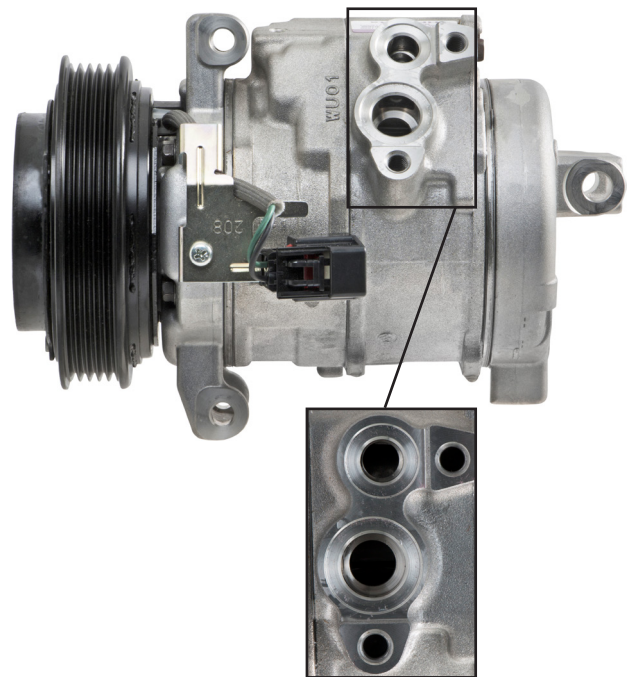

Additional Parts Required with O.E. Dealerships

- Belt
- Condenser Hose
- Suction Hose
- Hose Bolts
- Wire Connector

**Nro. de parte 68196**

### Aplicaciones

Saturn Vue (10-08)

VIO = 61,470

### Problema

El compresor del aire acondicionado del Saturn Vue 2008-2010 sufrió un cambio de diseño de equipo original. Este cambio necesitó un modelo de compresor y elementos relacionados renovados y diferentes, como una nueva correa, mangueras de succión y del condensador, pernos de montaje y conector de cables. Junto con todos los componentes necesarios, este procedimiento que requiere mano de obra intensa incluye la extracción de la rueda/neumático delantero derecho, bajar el riel del chasis y cortar una pestaña de montaje en la admisión/colector.

### Solución

Como el diseño original del compresor ya no está disponible, Four Seasons® presenta un compresor integral que no requiere componentes adicionales para el reemplazo del compresor.

El compresor de reemplazo integral de Four Seasons® N/P 68196 coincide con la colocación, forma y función de la producción original, para una instalación sencilla, sin problemas.

### Four Seasons®

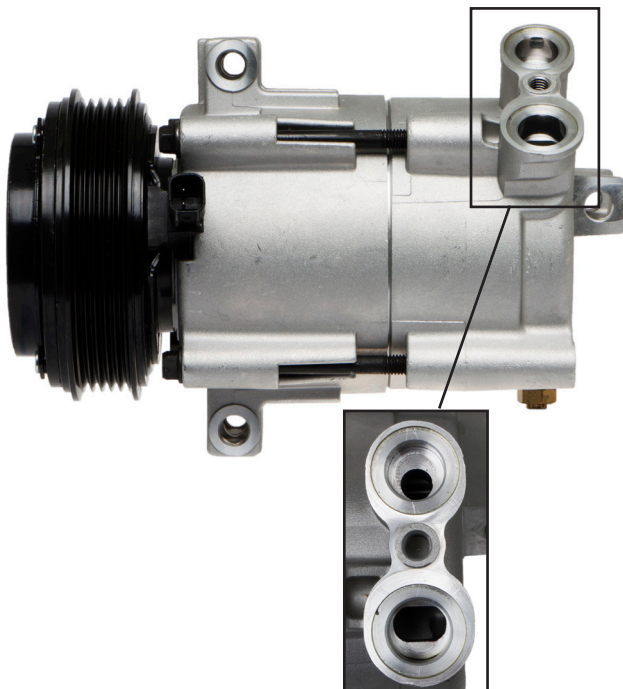

Los productos de Four Seasons® son equivalentes al diseño de producción original y no necesitan ninguna pieza adicional

### E.O. Equipos originales

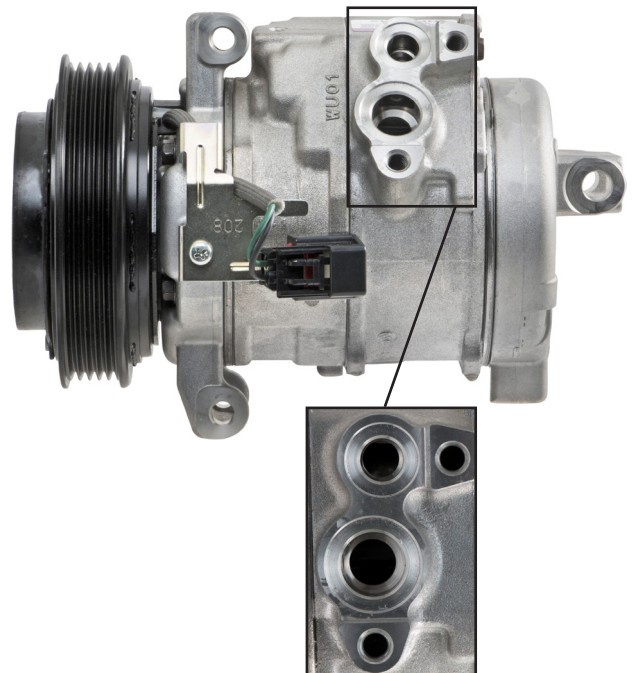

Partes adicionales necesarias

- Correa
- Manguera del condensador
- Manguera de succión
- Pernos de manguera
- Conector de cable